



 **Οδηγίες Χρήσης – Συναρμολόγησης**

Ειδική ηλεκτρική καρέκλα ανύψωσης και μεταφοράς ασθενών



© easyGO Lift



Προϊόν της



CE

© FitHealth 2022

Εισαγωγή

Η ειδική ηλεκτρική καρέκλα ανύψωσης και μεταφοράς ασθενών easyGO Lift είναι εξ' ολοκλήρου κατασκευασμένη από ανοξείδωτο χάλυβα AISI 304 και αποτελείται από αποσπώμενα μέρη για εύκολη αποσυναρμολόγηση, μεταφορά και επανασυναρμολόγηση. Η easyGO διαθέτει ρυθμιζόμενο άνοιγμα ποδιών και προσφέρει ελεγχόμενη κατακόρυφη ανύψωση με σύστημα ηλεκτρικού κινητήρα – μπαταρίας – χειριστηρίου.

Τα τεχνικά χαρακτηριστικά της easyGO αναφέρονται στον παρακάτω πίνακα:

Ιδιότητα	Μονάδες
Διαστάσεις συσκευασίας	910 x 660 x 390 mm
Μέγιστη μάζα χρήστη	110 Kg
Συνολική μάζα easyGO	31 Kg
Μάζα easyGO χωρίς τον μηχανισμό	9 Kg
Διαστάσεις καθίσματος	45 x 45 mm

Οι ολικές διαστάσεις, και οι ρυθμίσεις ύψους και ανοίγματος ποδιών απεικονίζονται κάτωθι:

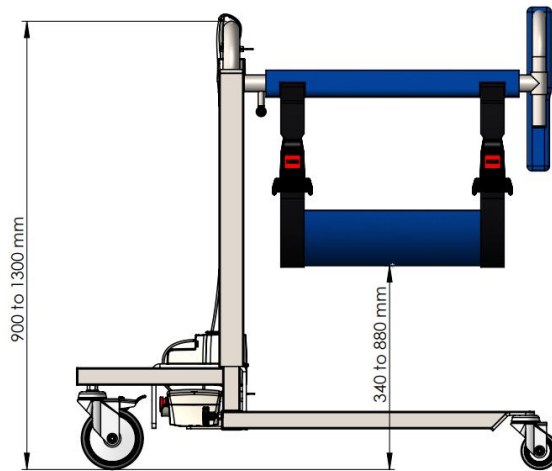
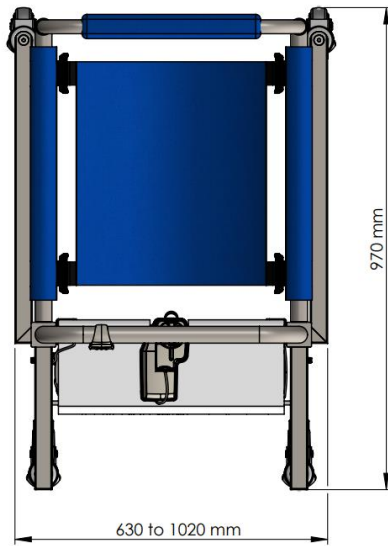

Παρουσίαση μερών easyGO

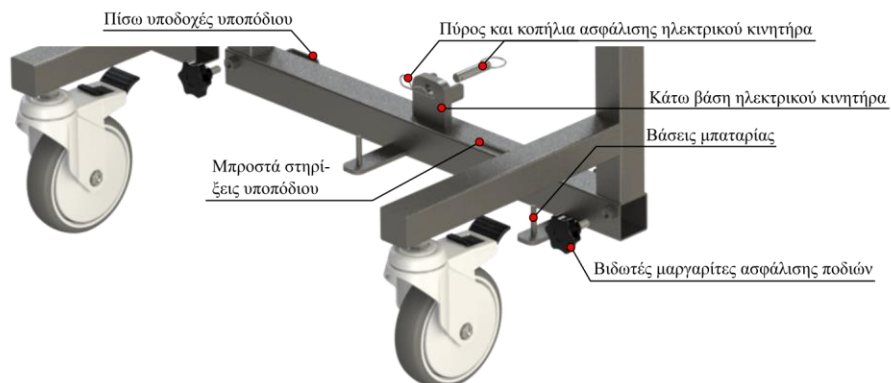
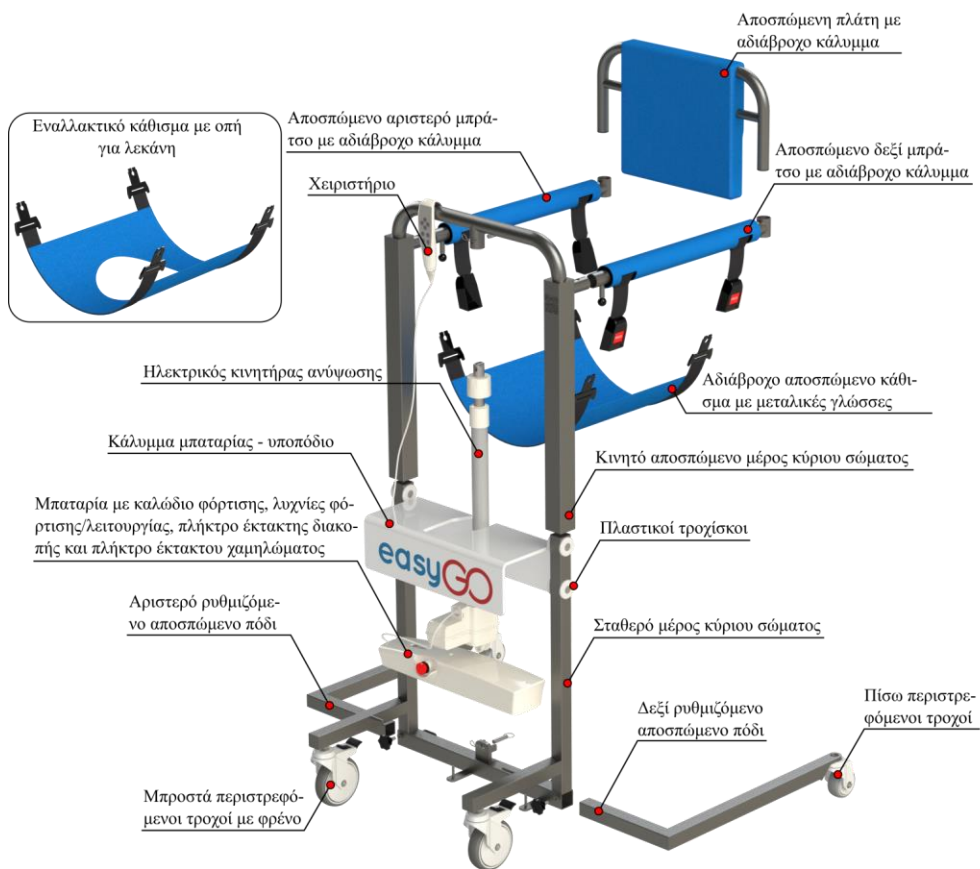
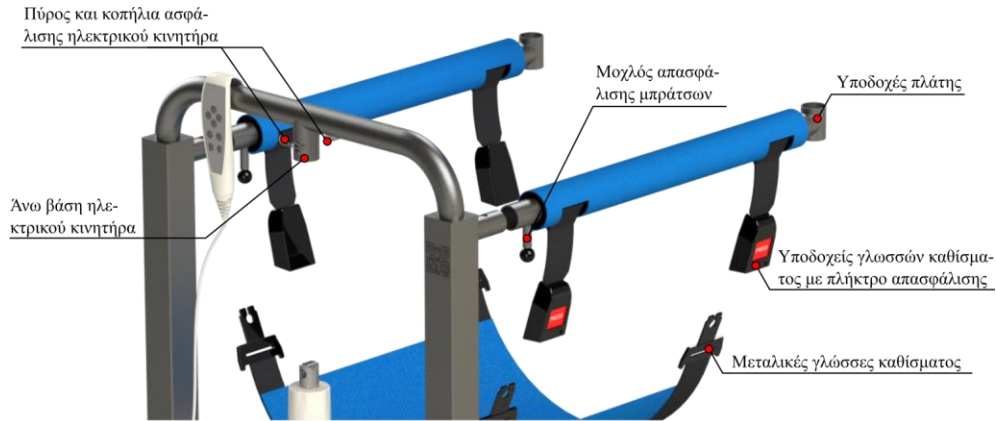



Οδηγίες ανύψωσης ασθενούς

1. Βεβαιωθείτε ότι η μπαταρία είναι επαρκώς φορτισμένη και ο ασθενής δεν υπερβαίνει το μέγιστο επιτρεπτό φορτίο των 110 Kg.
2. Προετοιμάστε την easyGO προτού ξεκινήσετε την διαδικασία ανύψωσης:
 - i. απασφαλίστε και αφαιρέστε το αποσπώμενο κάθισμα πιέζοντας τα πλήκτρα των υποδοχέων γλωσσών που βρίσκονται στα μπράτσα του καθίσματος.
 - ii. αφαιρέστε την αποσπώμενη πλάτη ανασηκώνοντας την από τα άκρα των μπράτσων.
 - iii. απασφαλίστε τα φρένα από τους μπροστά τροχούς σηκώνοντας τους ποδομοχλούς.
3. Τοποθετήστε το κάθισμα κάτω από τους γλουτούς του ασθενούς. Το κάθισμα πρέπει να έχει σωστό προσανατολισμό ως προς τα μπράτσα της easyGO. Επιλέξτε το κάθισμα με την οπή εάν πρόκειται να οδηγήσετε τον ασθενή προς την λεκάνη.
4. Πλησιάστε την easyGO στην περιοχή παραλαβής του ασθενούς (κρεβάτι, αμαξίδιο, κάθισμα, λεκάνη) και πιέστε :
 - i. Σε περίπτωση που απαιτείται ανύψωση από κρεβάτι, φέρτε τον ασθενή σε καθιστή θέση στην άκρη του κρεβατιού και ωθήστε την easyGO ώστε να εισέλθουν τα πόδια κάτω από το κρεβάτι και να βρεθούν τα μπράτσα δεξιά και αριστερά του σώματος του ασθενούς.
 - ii. Σε περίπτωση που απαιτείται ανύψωση από αναπηρικό αμαξίδιο, λεκάνη ή άλλο κάθισμα, ρυθμίστε κατάλληλα το άνοιγμα των ποδιών ώστε να εισέλθουν ελεύθερα εκ των πλαγίων του αμαξιδίου, λεκάνης ή καθίσματος, και να βρεθούν τα μπράτσα δεξιά και αριστερά του σώματος του ασθενούς. Για να ρυθμίσετε το άνοιγμα των ποδιών χαλαρώστε τις βιδωτές μαργαρίτες, φέρτε στο κατάλληλο άνοιγμα και συμμετρικά το άνοιγμα των ποδιών και σφίξτε όσο το δυνατόν πιο δυνατά με τα χέρια τις βιδωτές μαργαρίτες περιστρέφοντας δεξιόστροφα.
5. Χρησιμοποιώντας τα πλήκτρα του χειριστηρίου, φέρτε στο κατάλληλο ύψος τα μπράτσα.
6. Τοποθετήστε την πλάτη στην easyGO και ενώστε τις μεταλλικές γλώσσες με τους υποδοχείς που βρίσκονται στα μπράτσα.
7. Αφού βεβαιωθείτε ότι οι ιμάντες του καθίσματος έχουν ασφαλιστεί σωστά, πατήστε το πλήκτρο του χειριστηρίου για να ανυψώσετε τον ασθενή ώστε να αποσπαστεί από το κρεβάτι, αναπηρικό αμαξίδιο, λεκάνη ή άλλο κάθισμα.
8. Αφού απασφαλίσετε τα φρένα των μπροστά τροχών σηκώνοντας τους ποδομοχλούς, είστε έτοιμοι να μετακινήσετε χειροκίνητα τον ασθενή στον επιθυμητό προορισμό.



Οδηγίες τοποθέτησης ασθενούς

1. Εάν για οποιονδήποτε λόγο χρειαστεί ρύθμιση ανοίγματος των ποδιών (π.χ. διέλευση από στενώματα όπως πόρτες, ή τοποθέτηση σε αναπηρικό αμαξίδιο, λεκάνη ή άλλο κάθισμα), η ρύθμιση θα πρέπει να γίνει (η ρύθμιση περιγράφεται στις προηγούμενες οδηγίες – βήμα 4.ii) χωρίς να εφαρμόζεται φορτίο στα μπράτσα της easyGO. Δηλαδή, εάν ο ασθενής βρίσκεται στο κάθισμα της easyGO, θα πρέπει προτού ρυθμίσετε το άνοιγμα των ποδιών, να τοποθετήσετε προσωρινά ένα καρεκλάκι εκατέρωθεν του ασθενούς και να κατεβάσετε τον ασθενή επί της καρέκλας αυτής πατώντας το κατάλληλο πλήκτρο στο χειριστήριο. Μόλις ολοκληρώσετε την ρύθμιση ανοίγματος των ποδιών, ανυψώστε και πάλι τον ασθενή πατώντας το κατάλληλο πλήκτρο στο χειριστήριο, και συνεχίστε προς τον επιθυμητό προορισμό.
2. Ελέγξτε εάν απαιτείται ρύθμιση ανοίγματος των ποδιών για να φέρετε τον ασθενή πάνω από το σημείο προορισμού. Εάν απαιτείται ρύθμιση, επαναλάβετε το προηγούμενο βήμα.
3. Οδηγήστε την easyGO για να προσεγγίσετε το σημείο προορισμού, ώστε αυτό να βρίσκεται εκατέρωθεν του καθίσματος.
4. Μόλις φθάσετε πάνω από το σημείο προορισμού, θα πρέπει να ασφαλίσετε τους τροχούς πατώντας τους ποδομοχλούς των φρένων. Μπορείτε να κατεβάσετε τον ασθενή επί του σημείου πατώντας το κατάλληλο πλήκτρο στο χειριστήριο.
5. Βεβαιωθείτε ότι ο ασθενής έχει καθίσει πλήρως επί του σημείου προορισμού προτού:
 - i. απασφαλίσετε και αφαιρέσετε το αποσπώμενο κάθισμα πιέζοντας τα πλήκτρα των υποδοχέων γλωσσών που βρίσκονται στα μπράτσα.
 - ii. αφαιρέσετε την αποσπώμενη πλάτη ανασηκώνοντας την από τα άκρα των μπράτσων.
6. Μπορείτε να απασφαλίσετε τα φρένα σηκώνοντας τους ποδομοχλούς, να απομακρύνετε και να τοποθετήσετε σε κατάλληλο μέρος της επιλογής σας την easyGO έως την επόμενη χρήση ή/και να φορτίσετε την μπαταρία εάν απαιτείται.

Μπορείτε να δείτε video με τις οδηγίες ανύψωσης και τοποθέτησης του ασθενούς σκανάροντας/ πιέζοντας/ κλικάροντας το παρακάτω QR Code:





Οδηγίες λειτουργίας

- Για ανύψωση και χαμήλωμα του καθίσματος, πατήστε τα αντίστοιχα βελάκια (ενδείξεις) στο χειριστήριο. Η κίνηση σταματά όταν διακόπτεται η πίεση των πλήκτρων.
- Το κόκκινο πλήκτρο έκτακτης διακοπής βρίσκεται επί της πρόσοψης της μπαταρίας και ενεργοποιείται πιέζοντας το μια φορά. Για να το επαναφέρετε, απαιτείται περιστροφή κατά την φορά που δείχνει το βέλος.
- Ηλεκτρικό έκτακτο χαμήλωμα: ο ηλεκτρικός κινητήρας μπορεί να χαμηλώσει το κάθισμα με το πάτημα του πλήκτρου που βρίσκεται επί της άνω όψης της μπαταρίας και φέρει ένδειξη σε σχήμα βέλους.
- Η μπαταρία φέρει ενδεικτικές λυχνίες λειτουργίας και ανάγκης φόρτισης.
- Μηχανικό χαμήλωμα έκτακτης ανάγκης: ο ηλεκτρικός κινητήρας της easyGO μπορεί να χαμηλώσει μηχανικά περιστρέφοντας τον κύλινδρο χαμηλώματος που βρίσκεται στο άνω άκρο του κινητήρα κατά την φορά που δείχνει το βέλος.
- Ασφάλιση μπροστά τροχών: προς αποφυγή όποιας κίνησης κατά την τοποθέτηση και ανύψωση του ασθενούς, πατήστε τους ποδομοχλούς που βρίσκονται επί των μπροστινών τροχών. Κατά την ανύψωση ή τοποθέτηση του ασθενούς οι τροχοί πρέπει να είναι ασφαλισμένοι. Απασφαλίστε σηκώνοντας προς τα πάνω.
- ΠΡΟΣΟΧΗ: σε περίπτωση αποσυναρμολόγησης του κινητού από το σταθερό μέρος του κύριου σώματος, να δίνεται ιδιαίτερη προσοχή στους πλαστικούς τροχίσκους!
- ΠΡΟΣΟΧΗ: ποτέ μην κινείτε την easyGO τραβώντας την από τον κινητήρα!
- ΠΡΟΣΟΧΗ: η μέγιστη επιτρεπτή μάζα ασθενούς είναι 110 Kg!
- ΠΡΟΣΟΧΗ: πριν από κάθε χρήση, παρακαλείστε για προσεκτικό έλεγχο ορθής ασφάλισης των ιμάντων του καθίσματος!
- ΠΡΟΣΟΧΗ: το πλήκτρο των υποδοχέων των γλωσσών του καθίσματος δεν θα πρέπει να πατηθεί σε καμία περίπτωση κατά την μεταφορά του ασθενούς και όσο αυτός βρίσκεται επί του καθίσματος σε ανύψωση. Το πλήκτρο μπορεί να πατηθεί για να απασφαλίσει το κάθισμα μόνο όταν βεβαιωθεί ότι ο ασθενής έχει καθίσει πλήρως επί του σημείου προορισμού και ότι δεν βρίσκεται ο ασθενής επί του καθίσματος σε ανύψωση!
- ΠΡΟΣΟΧΗ: ποτέ μην ρυθμίζετε το άνοιγμα των ποδιών με το φορτίο (ασθενής) επί του καθίσματος!
- ΠΡΟΣΟΧΗ: ελέγξτε κάθε φορά ότι κατά την ρύθμιση των ποδιών, αυτά ανοίγουν συμμετρικά!
- ΠΡΟΣΟΧΗ: να σφίγγετε όσο το δυνατόν πιο δυνατά με τα χέρια τις βιδωτές μαργαρίτες περιστρέφοντας δεξιόστροφα!
- ΠΡΟΣΟΧΗ: ελέγξτε κάθε φορά ότι δεν υπερβαίνετε το μέγιστο ανώτατο όριο ανοίγματος των ποδιών!
- ΠΡΟΣΟΧΗ: η easyGO δεν πρέπει να εκτίθεται σε τρεχούμενο νερό!
- ΠΡΟΣΟΧΗ: η μπαταρία δεν φορτίζει εάν το πλήκτρο έκτακτης διακοπής είναι ενεργοποιημένο!
- ΠΡΟΣΟΧΗ: παρακαλείστε για τακτικό έλεγχο όλων των μερών. Εάν παρατηρήσετε ελάττωμα στα μέρη ή μη φυσιολογική λειτουργία, επικοινωνήστε αμέσως με τον προμηθευτή της easyGO και μην λειτουργήσετε την easyGO!
- ΠΡΟΣΟΧΗ: για αντικατάσταση μερών ή/ και ανάγκης εργασιών συντήρησης/ επισκευής, επικοινωνήστε με τον προμηθευτή της easyGO και μην λειτουργήσετε την easyGO έως ότου λάβετε ολοκληρωθούν οι

εργασίες συντήρησης/ επισκευής!



Οδηγίες συναρμολόγησης - αποσυναρμολόγησης

Η easyGO παραδίδεται σε μέρη που συναρμολογούνται και αποσυναρμολογούνται πολύ εύκολα χωρίς ανάγκη εργαλείων. Έτσι, είναι εύκολη η αποθήκευση και μεταφορά.

Βήματα συναρμολόγησης:

1. Στο σταθερό μέρος του κύριου σώματος, προσαρμόζονται το δεξί και το αριστερό πόδι και ασφαλίζονται με τις βιδωτές μαργαρίτες περιστρέφοντας δεξιόστροφα όσο πιο δυνατά με τα χέρια.

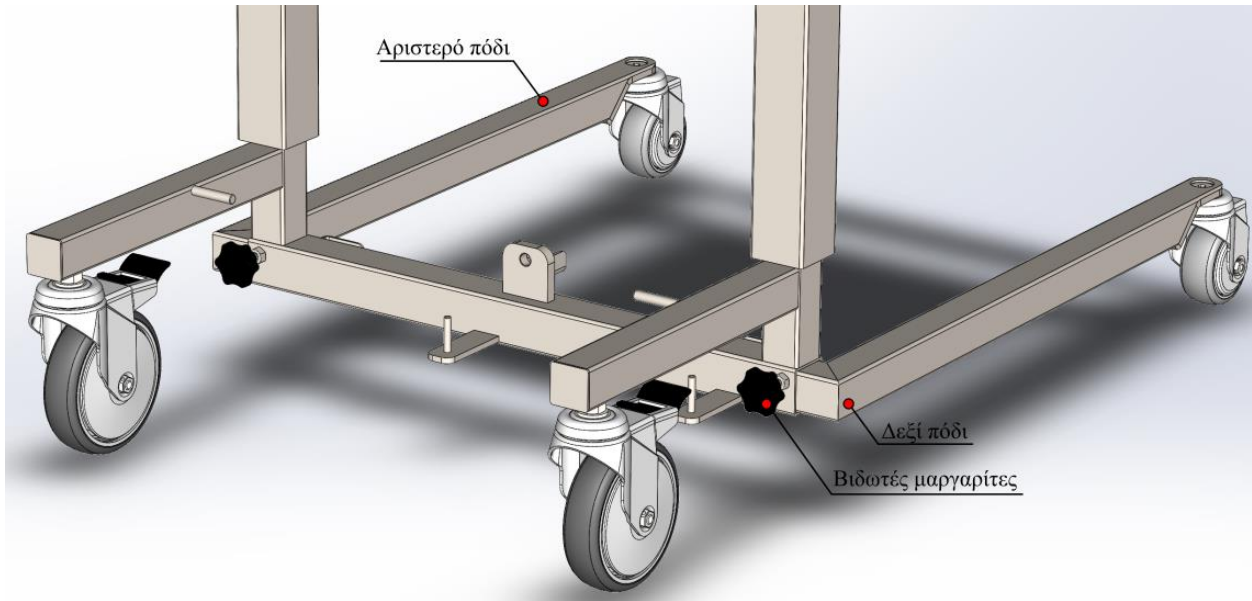

2. Στο σταθερό μέρος του κύριου σώματος, επί των βάσεων της μπαταρίας, εισέρχεται η μπαταρία ταιριάζοντας τις υποδοχές που βρίσκονται εκατέρωθεν της με τους πύρους που προεξέχουν στις βάσεις.

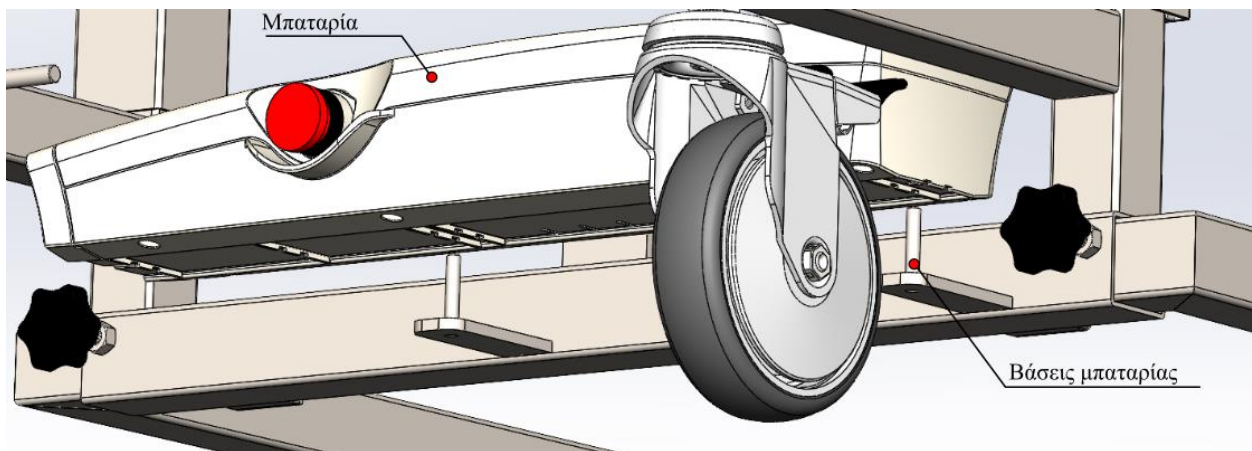

3. Στο σταθερό μέρος του κύριου σώματος, εισέρχεται επί της κάτω βάσης του ηλεκτρικού κινητήρα, ο

ηλεκτρικός κινητήρας με διεύθυνση προς τα εμπρός και ασφαρίζεται δια του πύρου και κοπήλιας. Ο πύρος φέρει σπή δια της οποίας διέρχεται η κοπήλια ασφάλισης.

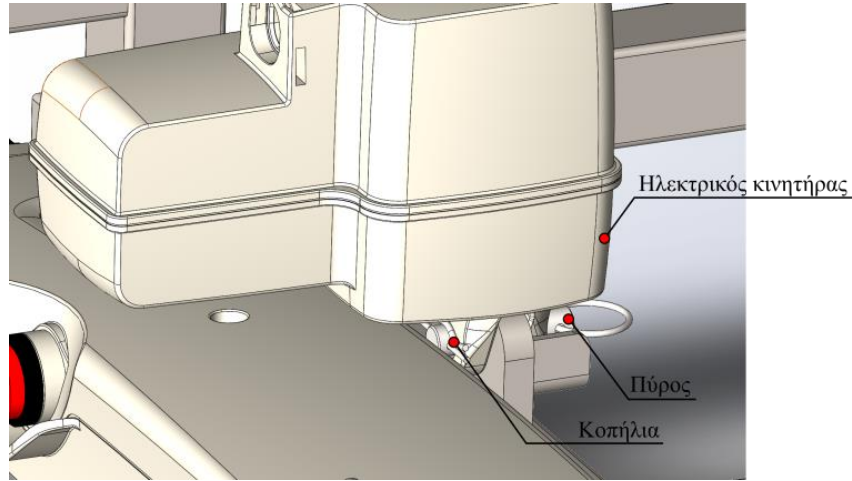

4. Το άνω άκρο του ηλεκτρικού κινητήρα ασφαρίζεται με παρόμοιο τρόπο εντός της άνω σωληνωτής υποδοχής που φέρει η οριζόντια λαβή χεριών του κινητού μέρους του κύριου σώματος. ΠΡΟΣΟΧΗ: συστήνεται να αποφεύγεται η αφαίρεση του κινητού μέρους του κύριου σώματος διότι οι πλαστικοί τροχίσκοι μπορεί να εξέλθουν των θέσεών τους. Παρακαλείστε να προσέξετε τους πλαστικούς τροχίσκους σε περίπτωση αποσυναρμολόγησης του κινητού αποσπώμενου μέρους του κύριου σώματος. Παρότι μπορούν εύκολα να ξανά τοποθετηθούν οι πλαστικοί τροχίσκοι, προτείνεται, εάν είναι δυνατόν, να διατηρείται το συναρμολόγημα κινητό μέρος – σταθερό μέρος – ηλεκτρικός κινητήρας ως ένα μέρος.

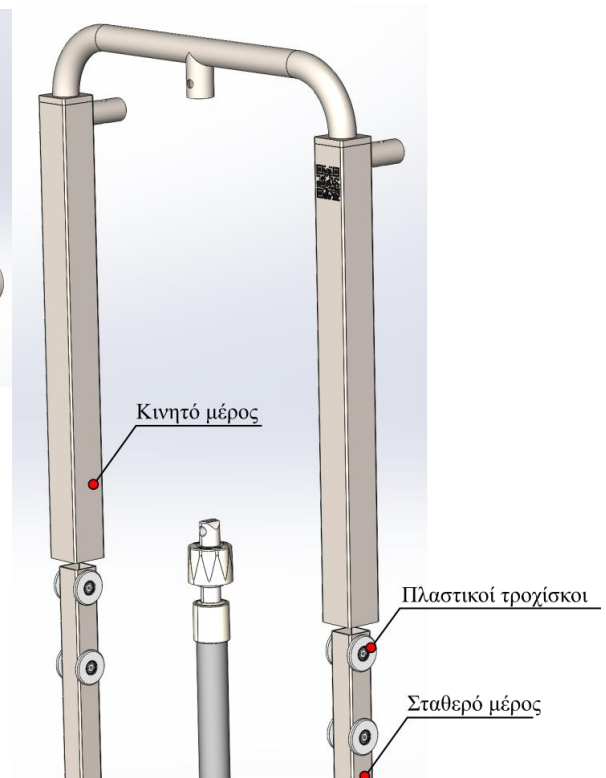
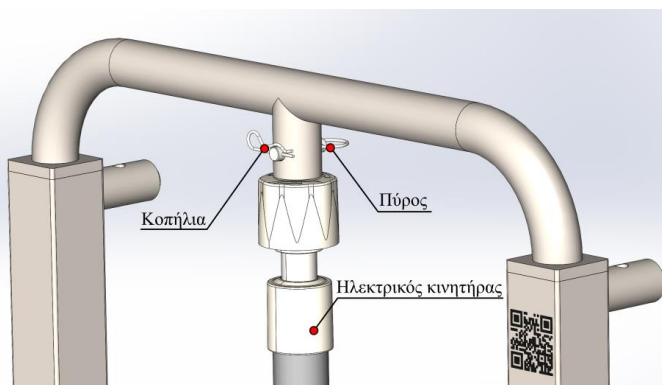

5. Ενώστε το καλώδιο του ηλεκτρικού κινητήρα και του χειριστήριου στις αντίστοιχες υποδοχές της μπαταρίας.

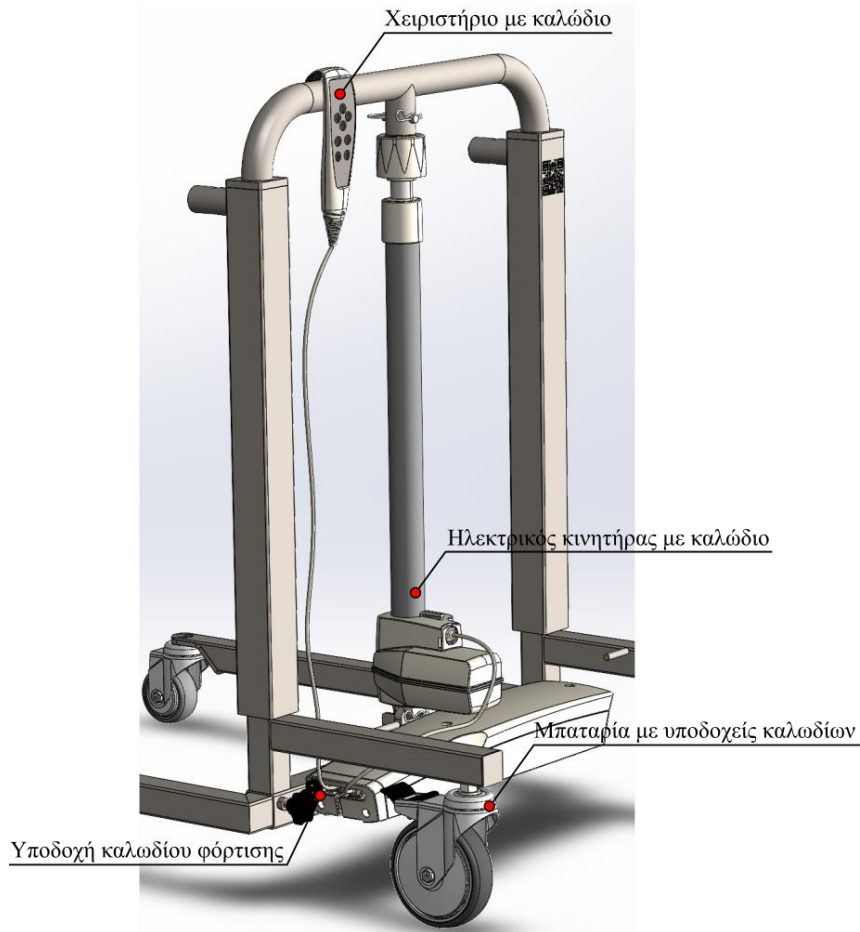

6. Καλύψτε την μπαταρία με το πλαστικό κάλυμμα – υποπόδιο, εφαρμόζοντας το στις πίσω υποδοχές και επί

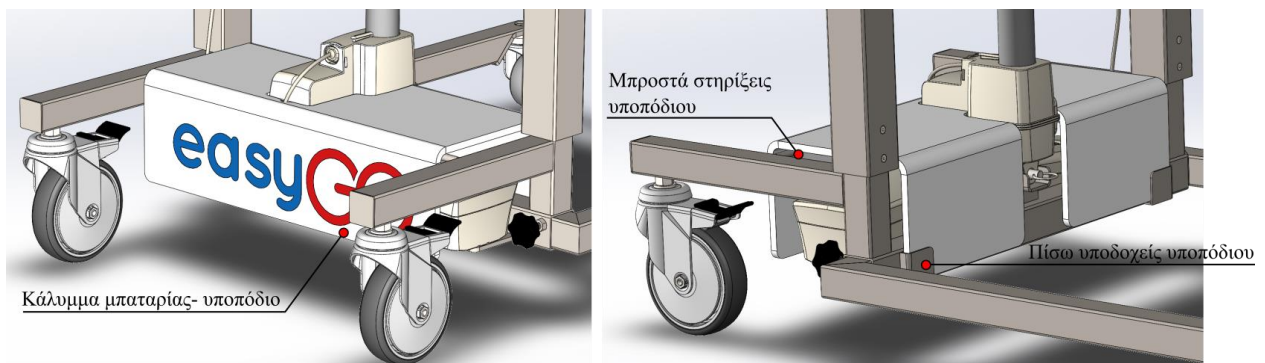

των μπροστά στηρίξεων.

7. Τοποθετήστε το δεξί και αριστερό μπράτσο στήριξης των χεριών με τα καλύμματα και τους αναρτημένους υποδοχείς μεταλλικών γλωσσών του καθίσματος. Τα σωληνωτά μπράτσα εισέρχονται στις αντίστοιχες υποδοχές (άξονες) του κινητού μέρους του κύριου σώματος καθώς σηκώνεται ο μοχλός ασφάλισης ώστε να

εισέλθει ο πύρος και να ασφαλίσει εντός της οπής του άξονα του κύριου σώματος. Προσέξτε ώστε κάθε μπράτσο να φέρει από την εξωτερική του πλευρά το πλήκτρο των υποδοχέν μεταλλικών γλωσσών του καθίσματος. Τα υφασμάτινα καλύμματα είναι αποσπώμενα και μπορούν να αφαιρούνται για πλύση.

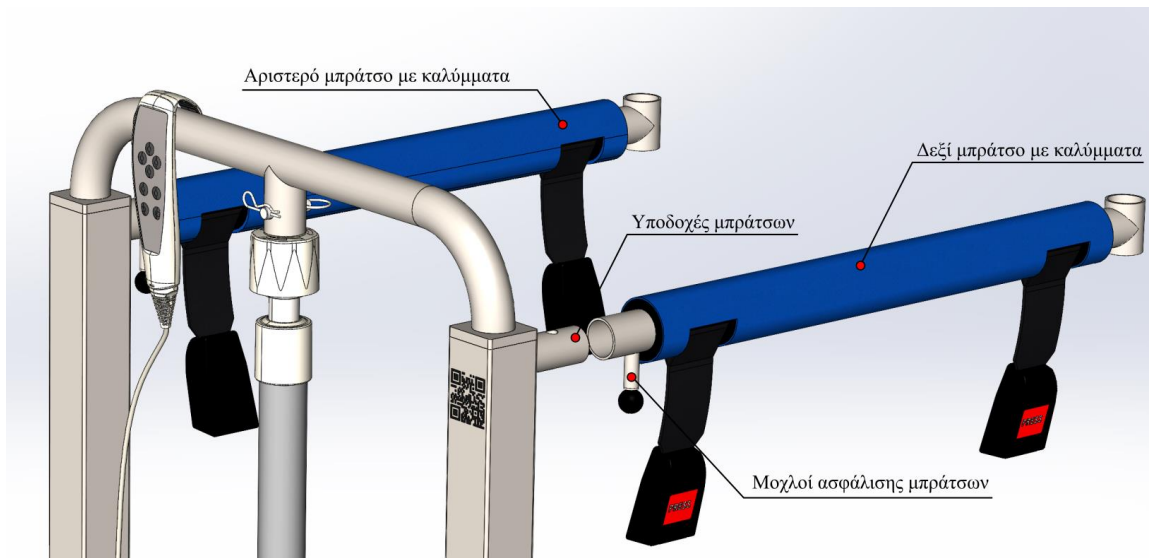

8. Τοποθετήστε το πλήρες ή με οπή κάθισμα ασφαρίζοντας τις μεταλλικές γλώσσες που φέρει το κάθισμα εντός των υποδοχέν μεταλλικών γλωσσών των μπράτσων μέχρι να ασφαλίσουν. Ελέγξτε ότι τοι γλώσσες έχουν ασφαλίσει τραβώντας ελαφρώς προς τα κάτω. ΠΡΟΣΟΧΗ: κατά την μεταφορά και όσο ο ασθενής βρίσκεται επί του καθίσματος σε ανύψωση, σε καμία περίπτωση να μην πατήσετε τα πλήκτρα στους υποδοχής διότι θα απασφαλίσει το κάθισμα! Τα υφασμάτινα καθίσματα μπορούν να πλένονται.

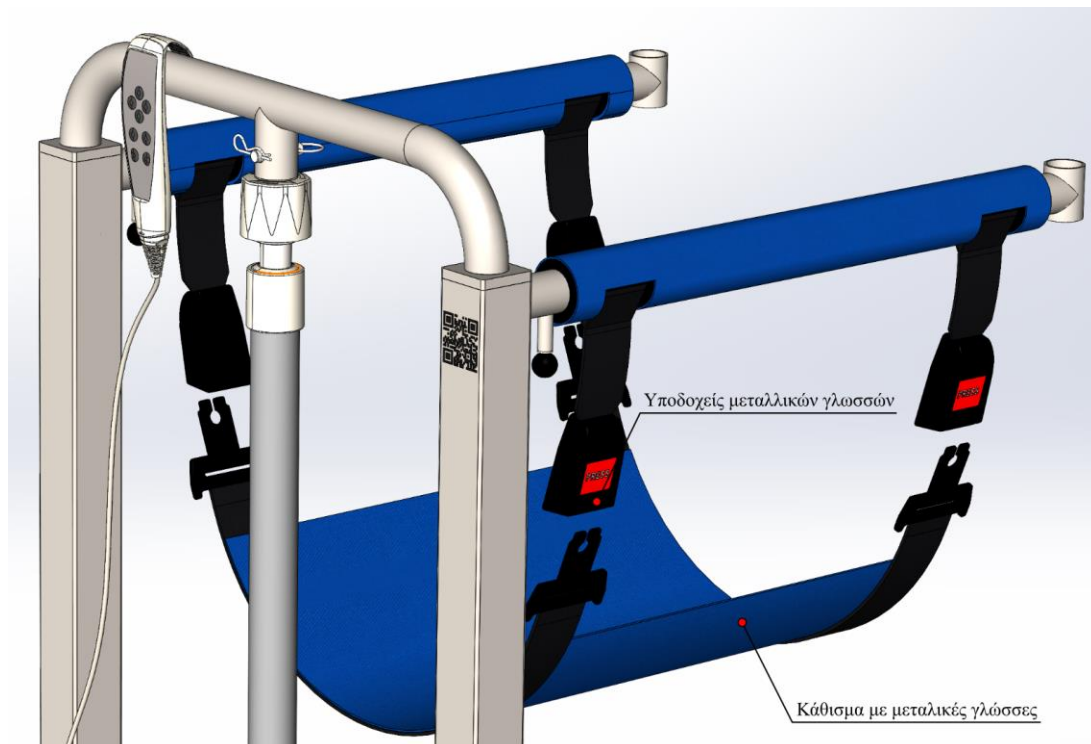

9. Τοποθετήστε την πλάτη με το κάλυμμα τοποθετώντας τα άκρα του εντός των σωληνωτών αναμονών που βρίσκονται στα άκρα κάθε μπράτσου. Το υφασμάτινο κάλυμμα της πλάτης είναι αποσπώμενο και μπορεί να αφαιρείται για πλύση.



Η easyGO είναι έτοιμη για χρήση, ακολουθήστε αντίστροφα τα βήματα για αποσυναρμολόγηση.



Οδηγίες φόρτισης μπαταρίας

- Για να φορτίσετε την μπαταρία, θα πρέπει να αφαιρέσετε την αριστερή βιδωτή μαργαρίτα για να έχετε πρόσβαση στην υποδοχή καλωδίου φόρτισης.
- Για να διασφαλιστεί η μέγιστη διάρκεια ζωής της μπαταρίας πρέπει να φορτίζεται τακτικά.
- Συνιστούμε τη φόρτιση βράδυ όταν δεν χρησιμοποιείτε και αφού ακουστεί ο χαρακτηριστικός προειδοποιητικός ήχος/σφύριγμα.
- Αν η καρέκλα δεν χρησιμοποιείται καθημερινά, συνιστούμε να πατάτε το κόκκινο πλήκτρο έκτακτης διακοπής μετά την χρήση της. Με αυτό τον τρόπο διατηρείται το ρεύμα της μπαταρίας.
- Επί της μπαταρίας υπάρχουν δυο λυχνίες: η πράσινη που ανάβει κατά την λειτουργία της καρέκλας και η πορτοκαλί που αναβοσβήνει κατά την φόρτιση. Όταν ολοκληρωθεί η φόρτιση, τότε παραμένει σταθερά αναμμένη έως ότου αφαιρεθεί το καλώδιο φόρτισης.
- Η μέγιστη φόρτιση επιτυγχάνεται μετά από περίπου 12 ώρες.
- Όταν η χωρητικότητα μπαταρίας είναι χαμηλή (απομένουν περίπου 2-10 κύκλοι λειτουργίας) ακούγεται ένα ηχητικό σήμα. Σε αυτή την περίπτωση φορτίστε αμέσως την μπαταρία. Ποτέ μην φορτίζετε την μπαταρία

δίπλα σε υγρές επιφάνειες.

- Η μπαταρία δεν φορτίζει εάν το κόκκινο πλήκτρο έκτακτης διακοπής είναι ενεργοποιημένο.
- Για την φόρτιση απλά συνδέστε το μαύρο καλώδιο σε μια ηλεκτρική πρίζα 100-240V και την άλλη άκρη στην αντίστοιχη υποδοχή της μπαταρίας. Λάβετε υπόψιν σας ότι η καρέκλα easyGO δεν μπορεί να χρησιμοποιηθεί ενώ η μπαταρία φορτίζει.

Πληροφορίες προϊόντος



© easyGO Lift

Τηλέφωνα επικοινωνίας:

210-8047775

210-6096736

Ιστοσελίδα:

<https://easyGOlift.com/el/>

Όλα τα περιφερειακά ηλεκτρονικά μέρη της easyGO (ηλεκτρικός κινητήρας, μπαταρία, χειριστήριο) είναι κατασκευασμένα σε ευρωπαϊκά εργοστάσια και είναι πιστοποιημένα.

SN Σειριακός αριθμός easyGO:

S.W.L. Ασφαλές Φορτίο Λειτουργίας: 110 Kg

 Ημερομηνία παραγωγής easyGO:

 Κατασκευαστής: FitHealth